

ПОРЯДОК МОНТАЖА И ПУСКА В ЭКСПЛУАТАЦИЮ АЭРАЦИОННОЙ КОЛОННЫ ЁЛКА.АС-2,0

1 ПРОВЕРКА ПОМЕЩЕНИЯ ДЛЯ МОНТАЖА АЭРАЦИОННОЙ КОЛОННЫ И ИНЖЕНЕРНЫХ СЕТЕЙ В НЕМ:

- давление на вводе водопровода 2,5...6,0 атм
- температура воздуха не ниже +5°C и не выше 35°C
- самотечная канализация
- поверхность пола выровнена по уровню
- электрическая сеть 220 В, 6 А

2 ВЫДЕРЖКА В ТЕЧЕНИЕ 24 Ч В ПОМЕЩЕНИИ ДЛЯ МОНТАЖА (ЕСЛИ ТЕМПЕРАТУРА НАРУЖНОГО ВОЗДУХА ПРИ ТРАНСПОРТИРОВКЕ НИЖЕ +5°C)

3 УСТАНОВКА АЭРАЦИОННОЙ КОЛОННЫ



УСТАНОВИТЬ АЭРАЦИОННУЮ КОЛОННУ ВЕРТИКАЛЬНО НЕПОСРЕДСТВЕННО НА ТОМ МЕСТЕ, ГДЕ ОНА ДОЛЖНА СТОЯТЬ ПО ПРОЕКТУ. ПРИ НЕОБХОДИМОСТИ ВЫРОВНЯТЬ КОЛОННУ ПО ОТВЕСУ



ПОВЕРНУТЬ АЭРАЦИОННУЮ КОЛОННУ ТАК, ЧТОБЫ НАПРАВЛЕНИЕ, УКАЗАННОЕ СТЕЛКОЙ, РАСПОЛОЖЕННОЙ НА ПНЕВМОКРЫШКЕ, СОВПАДАЛО С НАПРАВЛЕНИЕМ ДВИЖЕНИЯ ВОДЫ ЧЕРЕЗ АЭРАЦИОННУЮ КОЛОННУ

Схема обвязки аэрационной колонны Ёлка.АС-2,0



Рис.1

V1 – шаровый кран; F1* – фильтр грубой очистки с манометром; V2 – пробоотборный кран; A2 – Ёлка.WFDF-1,1-Rx-(MF); A3 – Ёлка.АС-2,0; V3 – вентиль настройки номинального расхода; V4 – вентиль настройки промывного расхода; P – манометр; F2 – картриджный фильтр тонкой очистки; C2 – компрессор; M1 – счетчик воды (датчик потока) с импульсным выходом; E1 – электронное реле потока; П1** – приемная воронка с разрывом струи; C1** – гидравлический затвор; К – безнапорная канализация

Примечания:

*) если используется фильтр F1 без манометра, то перед A3 необходимо предусмотреть манометр P;
 **) элементы П1, C1 целесообразно заменить на trap соответствующей пропускной способности

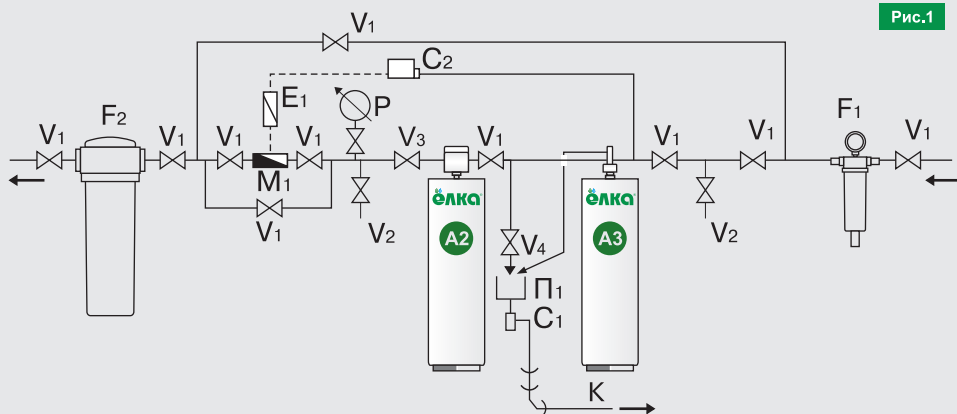
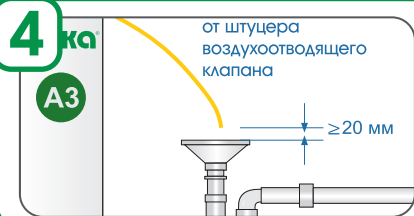

ПОДКЛЮЧЕНИЕ К СИСТЕМЕ КАНАЛИЗАЦИИ

Рис.2

5 ОПРЕССОВКА УСТАНОВКИ

ОТКРЫТЬ ШАРОВОЙ КРАН V1 НА ВХОДЕ В УСТАНОВКУ А3 ПРИМЕРНО НА 1/3. ПОСЛЕ ВЫХОДА ВОЗДУХА ЧЕРЕЗ ВОЗДУХООТВОДЯЩИЙ КЛАПАН ЗАКРЫТЬ ШАРОВОЙ КРАН V1 НА ВХОДЕ В УСТАНОВКУ. ВО ВРЕМЯ ОПРЕССОВКИ ШАРОВОЙ КРАН V1 НА ВЫХОДЕ ИЗ УСТАНОВКИ ЗАКРЫТ

6 ОТКРЫТЬ ШАРОВЫЕ КРАНЫ V1 ДО И ПОСЛЕ (СМ. РИС.1):

- ФИЛЬТРА ГРУБОЙ ОЧИСТКИ;
- АЭРАЦИОННОЙ КОЛОННЫ И УСТАНОВКИ ОБЕЗЖЕЛЕЗИВАНИЯ;
- ДАТЧИКА ПОТОКА;
- ФИЛЬТРА ТОНКОЙ ОЧИСТКИ.

ШАРОВЫЕ КРАНЫ V1 НА ОБВОДНЫХ ЛИНИЯХ ДОЛЖНЫ БЫТЬ ЗАКРЫТЫ. ОТКРЫТЬ ВЕНТИЛЬ ТОНКОЙ РЕГУЛИРОВКИ V3 НА ЛИНИИ ОЧИЩЕННОЙ ВОДЫ ПОСЛЕ УСТАНОВКИ ОБЕЗЖЕЛЕЗИВАНИЯ А2.

7 ПОСЛЕ ВКЛЮЧЕНИЯ В РАБОТУ КОМПРЕССОРА C2 ОТРЕГУЛИРОВАТЬ ДАВЛЕНИЕ ВОЗДУХА НА ВЫХОДЕ ИЗ КОМПРЕССОРА ТАК, ЧТОБЫ ЕГО ВЕЛИЧИНА ПРЕВЫШАЛА ДАВЛЕНИЕ ВОДЫ НА ВХОДЕ В АЭРАЦИОННУЮ КОЛОННУ НА 0,15...0,2 АТМ